

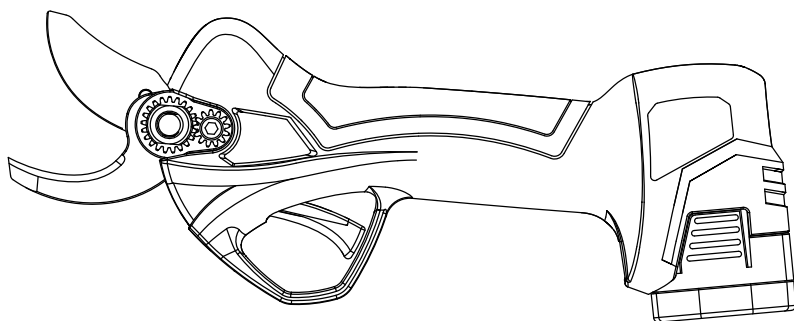

NATIVA MEDIUM

by **ausonia**









Sekator elektryczny 32 mm

Electric pruning shear 32 mm

Instrukcja obsługi – Model 31816

User's manual – Model 31816

Spis treści / Content

	ŚRODKI OSTROŻNOŚCI PRZED UŻYCIEM / PRECAUTIONS BEFORE USE ..2
	OCHRONA ŚRODOWISKA / ENVIRONMENTAL PROTECTION2
	ZAWARTOŚĆ / CONTENT2
	PRODUKT / PRODUCT3
	• Uwagi / Notes.....3
	• Opis produktu / Product Description.....3
	• Dane techniczne / Technical Specifications.....3
	• Elementy / Components4
	OBSŁUGA PRODUKTU / PRODUCT OPERATION5
	• Konfiguracja / Setting up5
	• Przechowywanie / Packing up6
	• Rozwiązywanie problemów / Trouble Shooting.....6
	• Ładowanie akumulatora / Battery Charging.....7
	• Ostrzeżenie / Warning.....7
	• Wymiana ostrza / Blade Replacement.....8
	OSTRZEŻENIE / WARNING.....9
	• Sekator elektryczny, użytkowanie i konserwacja / Pruning shear, use and care9
	• Akumulator, użytkowanie i konserwacja / Battery, use and care..... 10
	UWAGI DOTYCZĄCE BEZPIECZEŃSTWA / SAFETY NOTES.....11
	• Bezpieczeństwo w miejscu pracy / Workplace Safety11
	• Bezpieczeństwo elektryczne / Electrical Safety.....11
	• Bezpieczeństwo osobiste / Personal Safety11
	• Awarie / Measure Failures..... 12
	SERWIS POSPRZEDAŻOWY / AFTER SALE SERVICE 12
	GWARANCJA / WARRANTY 13



Należy uważnie przeczytać wszystkie ostrzeżenia i instrukcje dotyczące bezpieczeństwa. Niezastosowanie się do tych ostrzeżeń i instrukcji może spowodować porażenie prądem, pożar lub inne poważne obrażenia.

Please read all safety warnings and instructions carefully. Failure to follow these warnings and instructions may result in electric shock, fire or other serious injury.

Należy zachować wszystkie ostrzeżenia i instrukcje do wykorzystania w przyszłości.

Please keep all warnings and instructions for future reference.

Ochrona środowiska / Environmental protection



Należy ściśle przestrzegać praw i przepisów dotyczących utylizacji odpadów obowiązujących w danym kraju. Urządzenia elektryczne i elektroniczne nie mogą być wyrzucane z odpadami domowymi.

Please strictly abide by the laws and regulations of relevant countries on waste disposal. Electrical and electronic supplies cannot be disposed of in the way of household refuse.



Urządzenie, akcesoria i opakowanie należy przeznaczyć do recyklingu.

Zabrania się wyrzucania złomowanego urządzenia.

The device, accessories and packaging should be recyclable.

It is forbidden to discard scrapped machinery device.



Zawartość / Content

● W zestawie / Included in the case

1. Sekator elektryczny Nativa Medium / Electric pruning shear Nativa Medium
2. 2 akumulatory litowe / Lithium Battery
3. Ładowarka / Battery Charger
4. Zestaw narzędzi / Tool Kit

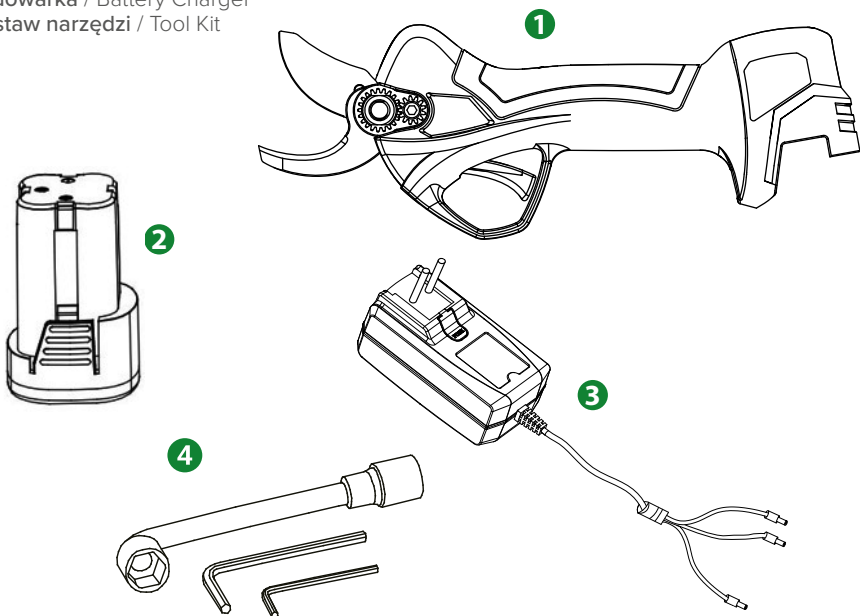



Przegląd produktu / Product Overview

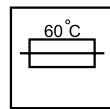
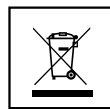
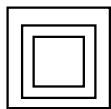
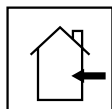

Uwagi / Notes

1. Należy uważnie przeczytać instrukcję obsługi. / Read the manual's instructions carefully.
2. Akumulator może być ładowany wyłącznie w pomieszczeniach. / Battery can only be charged indoors.
3. Podwójna izolacja, uziemienie nie jest wymagane. / Double insulation, grounding not required.
4. Bezpieczny zasilacz transformatorowy. / Fail-safe transformer charger.
5. Akumulator i ładowarkę należy utylizować oddzielnie od odpadów domowych. / Dispose battery and battery charger separately from household waste.
6. Ładowarka akumulatora wyłączy się automatycznie w przypadku przegrzania. / Battery charger will automatically cut off when overheating occurs.

Opis produktu / Product Description

Sektor elektryczny Nativa Medium zawiera stałe ostrze, ruchome ostrze, akumulator litowy, ładowarkę i zestaw narzędzi. Zakres cięcia do 32 mm w zależności od rodzaju drewna.

The electric pruning shear Nativa Medium includes a fixed blade, a moving blade, lithium battery, battery charger and tool kit. Cutting range up to 32 mm. in relation to the type of wood. Progressive cut.

Dane techniczne / Technical Specifications

Informacje elektryczne / Electric information	
Napięcie robocze / Operating voltage	16,8 V
Akumulator litowy / Lithium battery	16,8 V 2,5 Ah
Napięcie ładowania / Charging voltage	110 V~220 V
Czas ładowania / Charging duration	1,5-2 GODZ. / HOURS
Czas pracy / Operating duration	3-4 GODZ. / HOURS
Moc znamionowa / Rated power	100 W ^h
Moc maksymalna / Max power	500 W
Masa sekatora / Pruner weight	950 g (z akumulatorem / battery included)
Masa akumulatora / Battery weight	224 g

Zakres cięcia (maks.) / Cuttin range (Max.)	
Średnica / Diameter*	32 mm
Temperatura pracy / Operating Temperature	-10°C – 65°C

* in base alla tipologia di legno / In relation to the types of wood cut



Należy uważnie przeczytać wszystkie ostrzeżenia i instrukcje dotyczące bezpieczeństwa.

Please read all safety warnings and instructions carefully.



Nie używać sekatora elektrycznego podczas deszczu.

Do not use electric pruning shear in rainy conditions.



Ostrzeżenie! Podczas cięcia należy zachować szczególną ostrożność.

Warning! Pay maximum attention during cutting operations.



Nie wystawiać sekatora do przycinania na działanie ładunków elektrycznych.

Do not expose the pruning scissors to electrical charged objects.

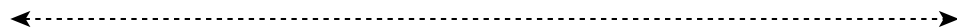

● Elementy / Components

1. Ruchome ostrze / Moving blade
2. Stałe ostrze / Fixed blade
3. Sworznię ostrza / Latch pin
4. Spust / Trigger
5. Przycisk zasilania / Power switch
6. Otwór smarowania / Lubrication hole
7. Złącze wejściowe zasilania sekatora elektrycznego / Electric pruning shear's power input connector
8. Wskaźnik LED / LED light indicator
9. Złącze do ładowania / Charging jack
10. Przycisk zwalnający / Release button
11. Złącze wejściowe akumulatora / Battery input connector
12. Ekran wyświetlacza / Battery output connector

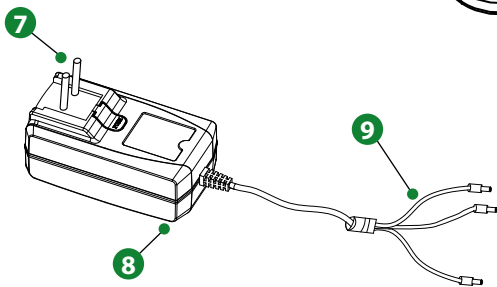
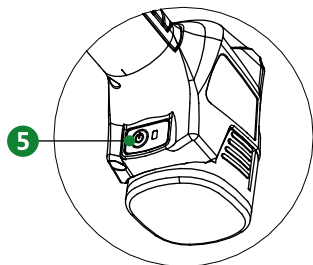
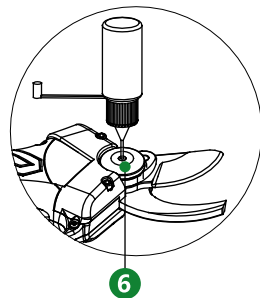
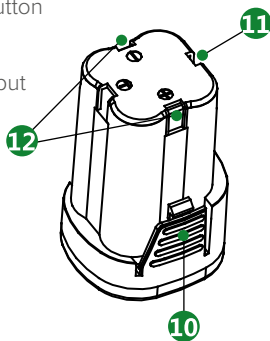
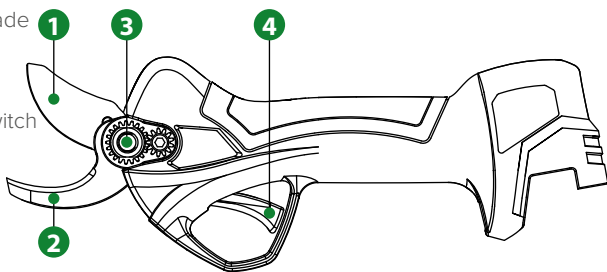



Obsługa produktu / Product operation



Podczas pracy urządzenia należy zawsze trzymać ręce z dala od głowicy tnącej.
When the device is running, always keep your hands away from the cutting head.

● Konfiguracja / Setting up

1. Włożyć akumulator do złącza zasilania sekatora. Włączyć przełącznik zasilania sekatora.

Insert the battery into the power connector of the pruner. Switch ON the power switch of the pruner.

2. Przy pierwszym użyciu dioda LED zaświeci się na zielono, a brzęczyk wyda 1 sygnał dźwiękowy.

On first use LED display indicator will turn green and buzzer will buzz 1 time.

3. Dwukrotne naciśnięcie przycisku spowoduje automatyczne otwarcie ostrzy sekatora.

Double click the trigger, pruner blades will automatically open.

4. **Standardowe cięcie:** nacisnąć przycisk, aby zamknąć ostrza i zwolnić przycisk, aby je otworzyć.

Standard cut: press trigger to close the blades and release the trigger to open them.

Zamykanie ostrzy: przytrzymać wciśnięty przycisk spustowy, a sygnał dźwiękowy zasygnalizuje automatyczne zamknięcie ostrzy.

Blade closing: keep trigger pressed, the acoustic signal will indicate that blades are automatically closed.

5. Przed przystąpieniem do cięcia należy kilka razy nacisnąć i zwolnić przycisk, aby sprawdzić, czy sekator działa prawidłowo.

Before cutting, in order to see if the pruner performs well, press and release the trigger a few times to test it.

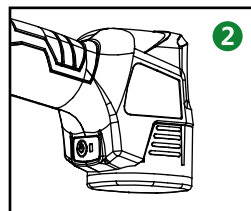
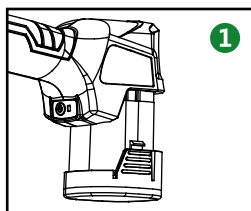

● Przechowywanie / Packing up

1. **Nacisnąć spust i przytrzymać go przez kilka sekund. Ostrze pozostanie zamknięte.** / Press the trigger and hold for a few seconds. The blade will remain closed..
2. **Wyłączyć akumulator i odłączyć go od sekatora.** / Switch off the battery, disconnect the battery.
3. **Wyczyścić sekator i schować go do futerału.** / Clean the pruner and store it in its case.

● Rozwiązywanie problemów / Trouble shooting

Częstotliwość sygnału / Buzzer frequency times	Awaria / Failure	Rozwiązanie / Problem solving
1	Niska pojemność akumulatora / Low battery capacity	Sprawdzić akumulator / Check battery capacity
2	Błąd komunikacji / Communication failure	Sprawdzić połączenie urządzenia z akumulatorem / Check item corrections
3	Awaria ostrza / Blade failure	Nasmarować ostrza / Verificare la chiusura delle lame Sprawdzić zamykanie ostrzy / Check blades closure
4	Zanik fazy silnika / Motor phase loss	
5	Zwarcie linii faz silnika / Motor phase line short-circuit	Wysłać sekator do lokalnego sprzedawcy / Send pruning shear to local dealer
6	Awaria akumulatora / Battery failure	



Surowo zabrania się ładowania akumulatorów, gdy temperatura w pomieszczeniu jest niższa niż 0°C lub wyższa niż 40°C.

It is strictly forbidden to charge the batteries when the temperature in the room is below 0°C or higher than 40°C

● Ładowanie akumulatora / Battery Charging

Podłączyć akumulator do ładowarki, a następnie ładowarkę do gniazdka i włączyć akumulator. Dioda LED na akumulatorze świeci się na CZERWONO podczas ładowania i na ZIELONO po całkowitym naładowaniu akumulatora.

Connect the battery to the charger, plug it to the socket and turn on the battery (switch on). The LED indicator on the battery charger will turn RED during charging and turn GREEN when the battery is fully charged.

● Ostrzeżenie / Warning

1. Podczas ładowania akumulator i ładowarka mogą się przegrzać. / During charging battery and charger may overheat.
2. Jeśli akumulator nie jest używany przez dłuższy czas, zaleca się ładowanie akumulatora raz na 3 miesiące, aby nie skrócić jego żywotności. / If battery is not used for a long period of time, it is recommended to charge the battery once every 3 months, to not compromise the battery life.
3. W przypadku nowych akumulatorów lub akumulatorów przechowywanych przez długi czas, mogą one potrzebować około 5 cykli ładowania-rozładowania przed osiągnięciem pełnej pojemności. / New battery or batteries stored for a long time, they might need about 5 charge-discharge cycles before achieving full capacity.
4. Aby uniknąć pogorszenia żywotności akumulatora, nie należy ładować w pełni naładowanego akumulatora. / To avoid compromising battery's functionality, do not charge a fully charged battery.
5. Nie należy używać uszkodzonych akumulatorów. / Do not use damaged batteries.
6. Nie należy wystawiać akumulatora na działanie wysokiej temperatury. / Do not expose the battery to high heat sources.
7. Sekator traci moc cięcia, gdy pojemność akumulatora jest niska. / It is normal if the pruning shear will reduce cutting power when the battery capacity is getting low.
8. Nie należy przechowywać akumulatora w wilgotnym otoczeniu. / Do not store the battery in humid environments.



Nieprzestrzeganie instrukcji dotyczących przechowywania i bezpieczeństwa prowadzi do wygaśnięcia gwarancji producenta.

All failures to follow the storage and safety instructions will result in the manufacturer's guarantee being voided.



Istnieje ryzyko pożaru, jeśli produkt ulegnie uszkodzeniu (uderzenia, upuszczenie, wystawienie na działanie wysokiej temperatury itp.)

There is a fire hazard if the product suffers damage (impacts, being dropped, exposure to high temperatures, etc.)



Nie wyrzucać akumulatora wraz z odpadami domowymi, nie wrzucać do ognia ani nie wrzucać do wody. Nie otwierać akumulatora.

do not dispose of the battery with household waste, do not burn it or dispose of it in water. Do not open the battery.



Zużyte lub uszkodzone akumulatory należy poddać recyklingowi zgodnie z dyrektywą w sprawie odpadów.

Used or defective batteries must be recycled according to the waste directive.



Przed rozpoczęciem pracy należy odciąć źródło zasilania sekatora.
Please cut off the power source of the shears before operation.

● Wymiana ostrza / Blade Replacement

1. Upewnić się, że urządzenie jest wyłączone.
 2. Zdjąć osłonę ochronną ostrza.
 3. Odkręcić śrubę za pomocą odpowiedniego klucza imbusowego.
 4. Odkręcić nakrętkę za pomocą dołączonego klucza.
 5. Odkręcić śrubę ostrza.
 6. Wyjąć ruchome ostrze.
 7. Wyjąć stałe ostrze.
 8. Umieścić nowe ostrze stałe we właściwej pozycji.
 9. Dokręcić śrubę i upewnić się, że ostrze jest zablokowane.
 10. Umieścić nowe ruchome ostrze i dokręcić śrubę.
 11. Dokręcić nakrętkę i śrubę za pomocą dołączonych narzędzi.
 12. Przymocować ostrze.
1. Make sure everything is switched off.
 2. Remove the blade's protection cover.
 3. Remove the bolt with the right allen key.
 4. Remove the wheel nut with the supplied key.
 5. Remove the blade bolt.
 6. Remove the moving blade.
 7. Remove the fixed blade.
 8. Place the new fixed blade in the right position.
 9. Tight up the bolt and be sure the fixed blade is locked.
 10. Place the new moving blade and tight up the bolt.
 11. Tight up the wheel nut and the bolt with the supplied tools.
 12. Fix the blade.

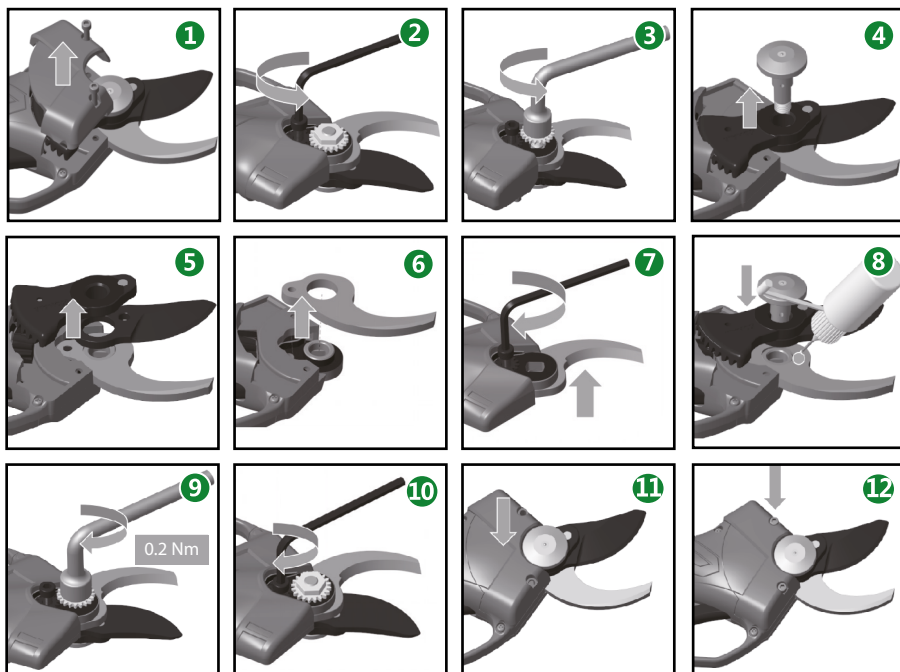



Ostrzeżenie / Warning



Podczas pracy urządzenia należy zawsze trzymać ręce z dala od głowicy tnącej.
When the device is running, always keep your hands away from the cutting head.

● Użytkowanie i konserwacja / Use and Care

1. Nie ciąć materiałów innych niż drewno.
 2. Sekator należy utrzymywać w czystości. Nie używać środków czyszczących o właściwościach ściernych ani rozpuszczalników.
 3. Nie zanurzać sekatora, akumulatora ani ładowarki w żadnych płynach.
 4. Postępować zgodnie z instrukcjami dotyczącymi prawidłowego użytkowania sekatora, nie używać sekatora, gdy narzędzie, akumulator lub ładowarka są uszkodzone.
 5. Nie używać sekatora, jeśli nie można go prawidłowo wyłączyć.
 6. Przed przystąpieniem do prac konserwacyjnych należy upewnić się, że sekator jest wyłączony.
 7. Podczas przechowywania ostrza muszą znajdować się w pozycji zamkniętej.
 8. Przechowywać w miejscu niedostępnym dla dzieci. Nie zezwalać na korzystanie z sekatora elektrycznego osobom, które nie zostały odpowiednio przeszkolone.
 9. Sekatora należy używać zgodnie z instrukcjami zawartymi w niniejszym podręczniku użytkownika.
1. Do not cut any material other than wood.
 2. Keep the pruning shear clean. Do not use any abrasive or solvent-based cleaning agent.
 3. Do not immerse the pruning shear, battery or charger in any liquid.
 4. Follow instructions do not use the pruning shear when the tool, the battery or the charger are damaged.
 5. Do not use the pruning shear if it cannot be turned off properly.
 6. Please be sure the pruner is powered OFF during ANY TYPE OF MAINTENANCE.
 7. Blades must be on "closed position" during storage.
 8. Keep out of reach of children. Do not allow anyone who is not properly trained to use the electric pruning shear.
 9. The use of the pruning shear must comply with the instructions stated in this manual and methods of use.



Surowo zabrania się ładowania akumulatorów, gdy temperatura w pomieszczeniu jest niższa niż 0°C lub wyższa niż 40°C.

it is strictly forbidden to charge the batteries when the temperature in the room is below 0°C or higher than 40°C

● Użytkowanie i konserwacja akumulatora / Battery use and care

1. Nie ładować akumulatora w temperaturze poniżej 0°C lub powyżej 45 °C (113°F).
 2. Należy używać wyłącznie ładowarki dostarczonej wraz z sekatorem. Użycie innej ładowarki, niezgodnej ze specyfikacją ładowania akumulatora, może spowodować nieodwracalne uszkodzenia.
 3. Nie demontować akumulatora.
 4. Nie zwierać akumulatora.
 5. Nie używać akumulatora w pobliżu źródeł ciepła.
 6. Nie używać uszkodzonego lub odkształconego akumulatora.
 7. Nie odwracać kierunku polaryzacji podczas ładowania akumulatora.
 8. Nie używać akumulatora w urządzeniach innych niż przeznaczony do tego sekator.
 9. Unikać kontaktu z ogniwami litowymi akumulatora.
 10. Nie wkładać akumulatora do kuchenki mikrofalowej.
 11. Akumulator przechowywać w miejscu niedostępnym dla dzieci.
 12. Nie używać akumulatora w środowisku elektrostatycznym (powyżej 64 V).
 13. W przypadku kontaktu skóry lub odzieży z elektrolitem z akumulatora natychmiast przemyć je czystą wodą.
1. Do not charge battery if temperature is below 0°C or above 45 °C (113°F).
 2. Only use battery charger as supplied together with the pruning shear, the use of any other charger not matching to the charging specification of the battery may cause irreversible damages.
 3. Do not disassemble the battery.
 4. Do not short-circuit the battery.
 5. Do not use the battery near heat sources.
 6. Do not use battery that is damaged or deformed.
 7. Do not reverse polarity direction while charging the battery.
 8. Do not use the battery on equipment other than the designated pruning shear.
 9. Avoid coming in contact with the lithium cells of the battery.
 10. Do not place the battery in the microwave.
 11. Keep the battery out of reach of children.
 12. Do not use the battery in electrostatic environment (above 64V)
 13. If skin or clothing should come into contact with battery fluid, wash with clear water immediately.



Wskazówki dotyczące bezpieczeństwa

/ Safety Notes



Podczas pracy urządzenia należy zawsze trzymać ręce z dala od głowicy tnącej.
When the device is running, always keep your hands away from the cutting head.

- **Ostrzeżenie! Należy uważnie przeczytać wszystkie instrukcje, ponieważ ich nieprzestrzeganie może spowodować porażenie prądem elektrycznym, pożar lub inne poważne szkody.**
Warning! Please read all instructions carefully, not complying with instructions may cause electric shocks, fire or other serious damages.

- **Bezpieczeństwo w miejscu pracy / Workplace Safety**
 1. **Miejsce pracy należy utrzymywać w czystości i porządku. Brak porządku w miejscu pracy może być przyczyną wypadków.**
Keep work area clean and tidy. An untidy workplace may cause accidents.
 2. **Nie używać sekatora w środowisku wybuchowym, łatwopalnym lub wilgotnym.**
Do not use the pruning shear in explosive, inflammable or humid environment.
 3. **Osoby postronne nie powinny znajdować się w pobliżu miejsca pracy, aby uniknąć przypadkowych obrażeń.**
Keep bystanders away from operating area to avoid accidental injuries.

- **Bezpieczeństwo elektryczne / Electrical Safety**
 1. **Nie wprowadzać modyfikacji do gniazd i wtyczek.**
Do not modify the sockets and plugs.
 2. **Nie wystawiać sekatora na działanie deszczu, wilgotnego środowiska, wody lub innych płynów, które mogą spowodować porażenie prądem elektrycznym.**
Do not expose the pruning shear to rain, humid environment, water or any other liquids that could cause electrical shock.
 3. **Sekator należy przechowywać z dala od źródeł ciepła, oleju, ostrych krawędzi lub ruchomych części.**
Keep the pruning shears away from heat sources, oil, sharp edges or moving parts.

- **Bezpieczeństwo osobiste / Personal Safety**
 1. **Podczas korzystania z sekatora należy zachować czujność. Nie używać sekatora w przypadku zmęczenia, pod wpływem narkotyków lub alkoholu.**
Keep alert while using the pruning shear. Do not operate the pruning shear when you are tired or under the influence of drugs or alcohol.
 2. **Zawsze używać środków ochrony osobistej.**
Always use personal protective devices.
 3. **Przed włączeniem sekatora należy upewnić się, że narzędzia konserwacyjne znajdują się poza jego zasięgiem. Narzędzia pozostawione na obracających się częściach sekatora mogą spowodować obrażenia.**
Before powering ON the pruning shear, ensure maintenance tools are out of the way. Tools left on the rotating parts of pruning shear may cause injuries.
 4. **Trzymać ręce z dala od obszaru cięcia. W każdej sytuacji należy zachować równowagę i kontrolę nad sekatorem.**
Keep hands away from cutting area. Always maintain balance and in control of the pruning shear in any situation.

5. Stosować odpowiednią odzież, nie nosić luźnej odzieży ani biżuterii. Włosy, odzież i rękawy należy trzymać z dala od sekatora. Luźna odzież, akcesoria i długie włosy mogą zostać pochwycone przez ruchome części narzędzia.

Dress appropriately, do not wear loose clothing or jewelry. Keep hair, clothing and sleeves away from the pruning shear. Loose clothing, accessories and long hair may get caught with the moving parts of the tool.

● Awarie / Measure failures

1. Jeśli sekator nie jest w stanie przeciąć gałęzi, należy natychmiast zwolnić przycisk spustowy, a ruchome ostrze automatycznie powróci do pozycji otwartej.
If the pruning shear is not able to cut through an object, release the trigger immediately and the moving blade will automatically return to its open position.
2. Jeśli akumulator nie ładuje się prawidłowo, należy upewnić się, że stosowana jest ładowarka dostarczona z sekatorem. Sprawdzić napięcie zasilania.
If the battery is not charging properly, please check if the charger is the one supplied with the pruner. Ensure charger supports supply voltage.
3. W przypadku awarii elektrycznej lub mechanicznej należy natychmiast wyłączyć narzędzie.
In case of electric or mechanical failures, immediately switch off the tool.



Serwis posprzedażowy / After sale service

Usługi serwisowe w Polsce:

Sklep Agrosimex

Goliany 43

05-620 Będów

tel.: +48 668 08 49

e-mail: sklep-goliany@agrosimex.com.pl

Gwarancja / Warranty

● Warunki gwarancji / Warranty conditions

Firma AUSONIA NANUTTI BELTRAME SPA, udziela rocznej gwarancji od dnia sprzedaży urządzenia na następujące jego części: akumulator, podzespoły elektroniczne, silnik i mechanizm przekładni.

Wszystkie pozostałe podzespoły są objęte gwarancją przez pierwsze 3 miesiące od dnia sprzedaży.

Klient, korzystając z gwarancji, jest zobowiązany kontaktować się wyłącznie z autoryzowanym punktem serwisowym Ausonia: Sklep Agrosimex, Goliany 43, 05-620 Błędów, tel.: +48 668 08 49, email: sklep-goliany@agrosimex.com.pl

Zgłoszenie roszczenia z gwarancji powinno nastąpić w terminie gwarancji, poprzez doręczenie go na piśmie z podaniem danych klienta, w tym jego adresu i numeru telefonu, nazwy i numeru seryjnego urządzenia, opisu zgłaszanej wady tego urządzenia i z dostarczeniem urządzenia do naprawy na adres autoryzowanego punktu serwisowego Ausonia.

Gwarancja nie obejmuje odszkodowania z powodu przerwy w pracy podczas naprawy lub konserwacji.

Gwarancja nie obejmuje uszkodzeń wynikających z niestosowania się do niniejszej instrukcji obsługi.

Gwarancja nie obejmuje wad wizualnych spowodowanych normalnym użytkowaniem produktu oraz okresową konserwacją opisaną w instrukcji obsługi.

Gwarancja nie obejmuje części zamiennych, takich jak ruchome ostrze, stałe ostrze, osłony i osprzęt.

Ausonia wykona swoje obowiązki wynikające z gwarancji najpóźniej w terminie 30 dni od dnia dostarczenia urządzenia na adres autoryzowanego punktu serwisowego Ausonia.

W państwach członkowskich UE klientowi przysługują również prawa określone w dyrektywie Parlamentu Europejskiego i Rady (UE) nr 2019/771 w odniesieniu do odpowiednich przepisów krajowych, a w pozostałych krajach prawa wynikające z przepisów obowiązujących w zakresie obsługi klienta. W Polsce, w przypadku braku zgodności rzeczy sprzedanej z umową kupującemu z mocy prawa przysługują środki ochrony prawnej ze strony i na koszt sprzedawcy, a gwarancja nie ma wpływu na te środki ochrony prawnej. W przypadku konsumenta są to środki określone w ustawie z 30 maja 2014 r. o prawach konsumenta.

Agrosimex Sp. z o.o.
Goliany 43
05-620 Błędów
tel. + 48 668 04 71



www.agrosimex.pl



AgrosimexSpzoo



Agrosimex
Goliany